

## BC-Palettenwender 1800 mobil



### Mobiler Palettenwender

Bei der hier beschriebenen Maschine handelt es sich um einen Hubwagen mit Palettenwendefunktion. Die Maschine ermöglicht das Drehen von Lasten um 180° und damit das einfache Umschichten von Produkten ohne Beschädigung des Materials. Sie gewährleistet einen schnellen und sicheren Wechsel der Paletten und das flexibel, an jedem Einsatzort innerhalb eines Betriebes.

Die Achsversetzung der Steuerdeichsel ermöglicht eine hohe Manövrierfähigkeit der Bewegungen.

Die Batterie liefert dem Hydraulikmotor die notwendige Energie für den Antrieb der Winden (eine für das Heben und zwei für die Gabeln) sowie für den elektronisch gesteuerten Antrieb.

### Elementare Bewegungen:

- Bewegung (Antriebsrad)
- Öffnen/Schließen des Greifers (Hydraulikzylinder)
- Heben/Senken des Greifers mit Rotation um 90° (Hydraulikzylinder)
- Rotation des Stapels um 180° (manuell).

### Die Maschine ist ideal um zum Beispiel:

- Beschädigte Paletten oder Produkte auszutauschen
- Kostengünstig auf Versandpaletten umzuschichten
- Manuelle Umladung schwerer Lasten zu vermeiden#
- Produkte auszurichten oder die Reihenfolge der gestapelten Ware zu verbessern.
- Das Paletten Handling zu verbessern
- Von internen Hygienepaletten auf externe Holzpaletten zu wechseln

### Technische Spezifikationen

Tragkraft	1500 Kg
Paletten	800 x 1200 mm / 1.000 x 1.200 mm
Gabeln	1.200 mm
Max. Palettenhöhe	1.800 mm
Min. Palettenhöhe	550 mm
Fahrbar	Elektrisch, mit Motor
Standard Batterie	40-60 Zyklen/Batterieladung
Leistung Standardgerät	15 Paletten/Stunde
Batterie	190 Ah, 24 V, inkl. Ladegerät 24V – für normal e Steckdosen
Gummigitter oben	Inkl.
Zwei seitliche Gitter	Inkl.

## Maschinendimensionen

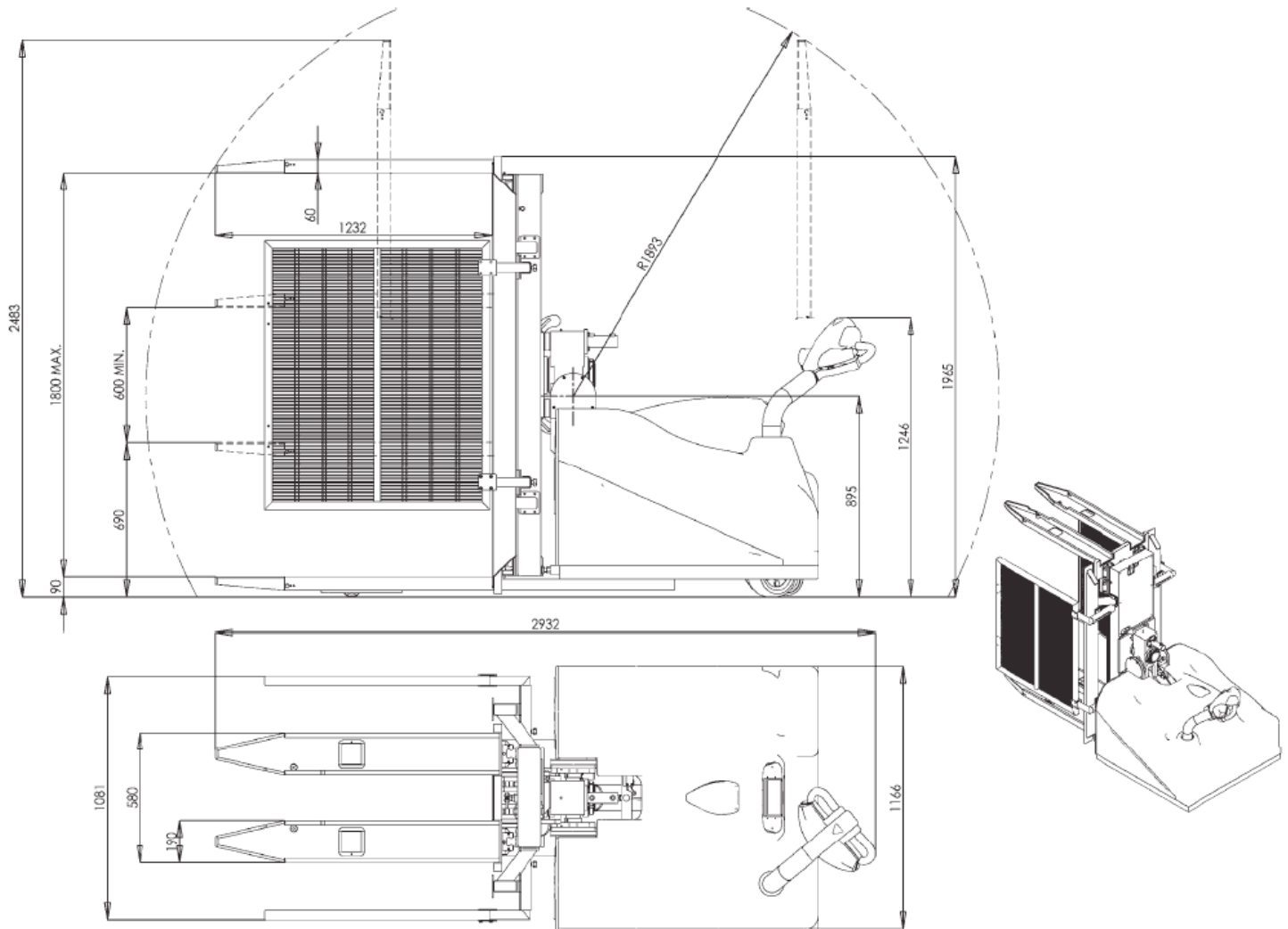

## Optionales Zubehör

### Selbstlüftender Motor

### Stärkere Batterie 31 Ah

Leistung: ca. 80-90 Paletten

**Roll on/ off inkl. zweiter Batterie, externes Ladegerät** und mobile Vorrichtung für Batterietausch, nur mit Standardbatterien(nicht mit der 315Ah) realisierbar